

Installations- och skötselanvisning

CTC V35
580530001/4



INNEHÅLLSFÖRTECKNING

01. Inledning.....7	Princip
	Funktion
02. Tekniska data.....8,9	Rökgastemperatur
Tekniska data	Menyer:
Måttskiss	Eldning med laddsystem typ Laddomat
Beskrivning av pannans uppbyggnad	Eldning med endast laddningspump
	Felkoder
03. Pannrum och skorsten.....10,11	Strömavbrott
Pannrum	Elomformare
Bränsleförråd	
Rökkanal	09. Oljeeldning21
Rökrörsanslutning	
Skorstenstillbehör generellt	10. Eldning..... 22,23
Skorstensanslutning	Bränsle
	Luftinställning
04. Rörinstallation..... 12,13,14	Viktigt! Första gången du tänder pannan
Allmänt	Uppeldning
Anslutning till ackumulator	Kom ihåg!
Rördragning	Eldningsfas
Expansionssystem	Vedpåfyllning
Termisk ventil	Nedeldning
Rensluckor	
Principschema för system med Laddomat 21	11. Skötsel24
Principschema för system med laddpump	Allmänt
	Kontroll
05. Elinstallation.....15	Säkerhetsventiler
Allmänt	Expansionssystem
Varning	Rökgasfläkt
Anslutningsplint	Justering av luckor
Givare	Utbyte
	12. Sotning25
06. Elschema16	
	13. Minnesanteckningar..... 26
07. Instrumentpanel17	
	Tillverkardeklaration27
08. Pannans styrsystem.....18,19,20,21	

01. INLEDNING

CTC V35 är en miljövänlig och effektiv vedpanna med omvänd förbränning. Tillförsel av förbränningsluft sker med hjälp av en fläkt som sitter i rökröret direkt efter pannan och förser därmed pannan med förbränningsluft.

Förbränningen i CTC V35 sker i två steg. Ovanför det keramiska rostret tillförs primärluften varvid veden förgasas. Då de heta gaserna passerar genom rostret tillsätts också sekundärluft och slutförbränningen sker i förbränningsrummet under keramikrostret.

På grund av mycket långa rökgasvägar i pannan uppnår man inte högre rökgastemperatur än 230° C och vid de flesta eldningstillfällen ej över 210° C.

Fläkten är placerad i rökgångens slutfas i pannkroppen och ger vid drift ett undertryck i pannan. Genom separat primär- och sekundärluft erhålls en mycket bra förbränning och därmed också en hög verkningsgrad.

Fläkten är i drift även vid påfyllning av bränsle. Genom att undertryck råder i vedmagasinet och bypasspjället öppnas automatiskt då påfyllningsluckan öppnas, undviks rökavgång till pannrummet.

OBS!

Pannan är konstruerad att eldas mot ackumulatörer och får därför inte anslutas för eldning direkt mot ett radiatorsystem.

Om anvisningarna i denna dokumentation ej följs är Enertechs åtagande enligt garantibestämmelserna i AA VVS 05 ej bindande. På grund av den snabba utvecklingen förbehålles rätten till ändringar i specifikationer och detaljer.

02. TEKNISKA DATA

Tekniska data

Huvudmått (bxdxh)	m m	550x1007x1160
Medeleffekt	kW	35
Vedmagasin: volym	liter	105
mått bxdxh	mm	330x575x540
vedmängd	kg	30
Påfyllnadslucka	bxh	330x250
Energiinnehåll	kWh	120 (vid 20% fukt och fullt vedinlägg)
Brinntid	h	2,5-3 (fullt vedinlägg)
Max. driftstryck	bar	3
Max. driftstemperatur	°C	110
Vattenvolym	liter	100
Vikt (exkl.emb).	kg	310
Min.skorstensdrag	mbar	0,15
Rökgastemperatur	°C	max.230
Förbränningsluft	m ³ /h	69
Rökgasmängd	kg/s	0,0315
Tryckfall vattensida $\Delta_t = 10$ K	mbar	35
Min. returtemperatur	°C	55
Pannklass enligt EN 303-5		Klass 3
Erforderlig ackumulatortank enl. EN 303-5	liter	1200
Elanslutning		230 V ~ 1N 50 Hz 120 W
Min. tryck för keramisk avloppsäkring	bar	2,0
Min. vattenmängd för keramisk avloppsäkring	l/h	1000

Måttskiss

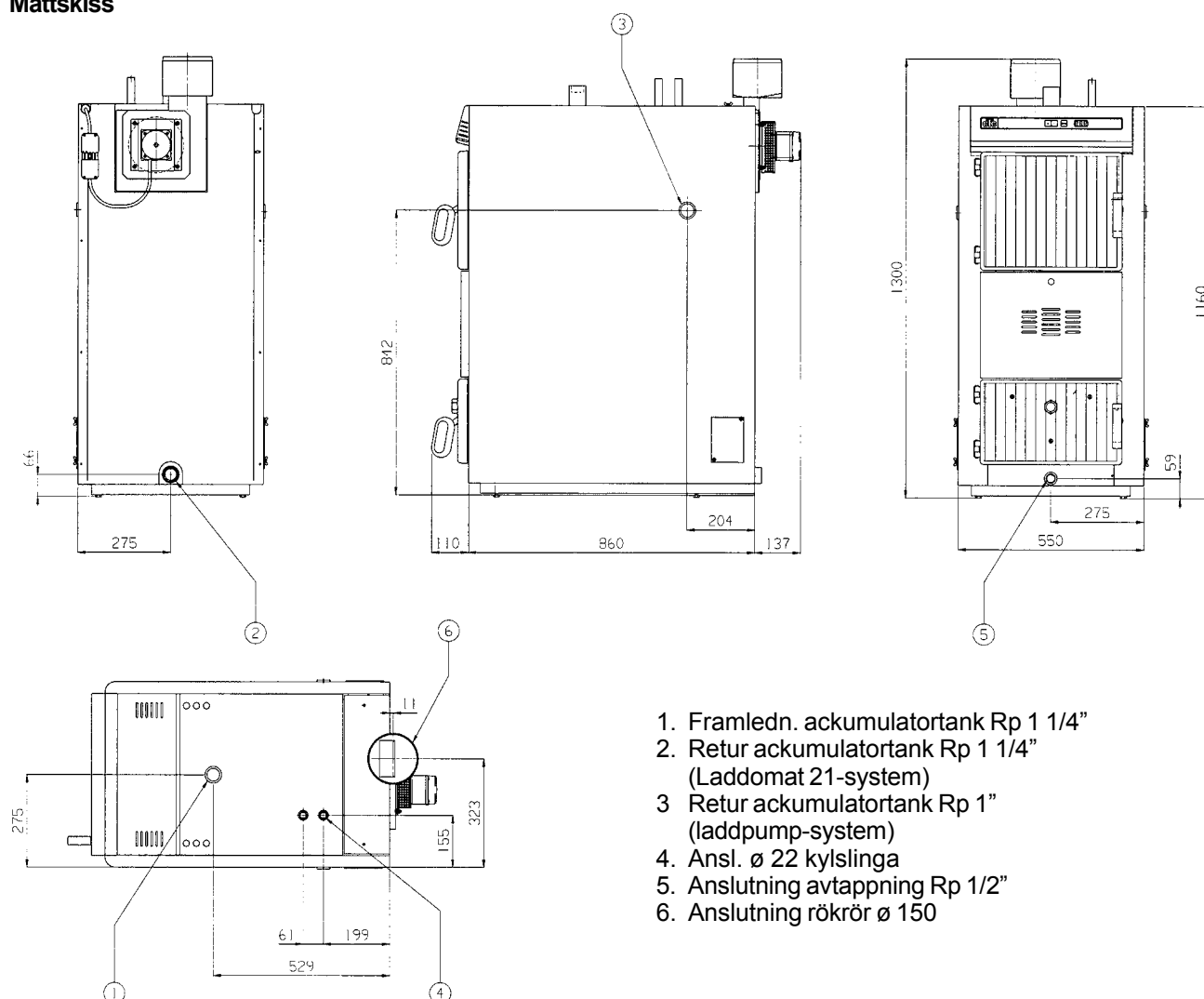

1. Framledn. ackumulatortank Rp 1 1/4"
2. Retur ackumulatortank Rp 1 1/4"
(Laddomat 21-system)
3. Retur ackumulatortank Rp 1"
(laddpump-system)
4. Ansl. ø 22 kylslinga
5. Anslutning avtappning Rp 1/2"
6. Anslutning rökrör ø 150

02. TEKNISKA DATA

Uppbyggnad

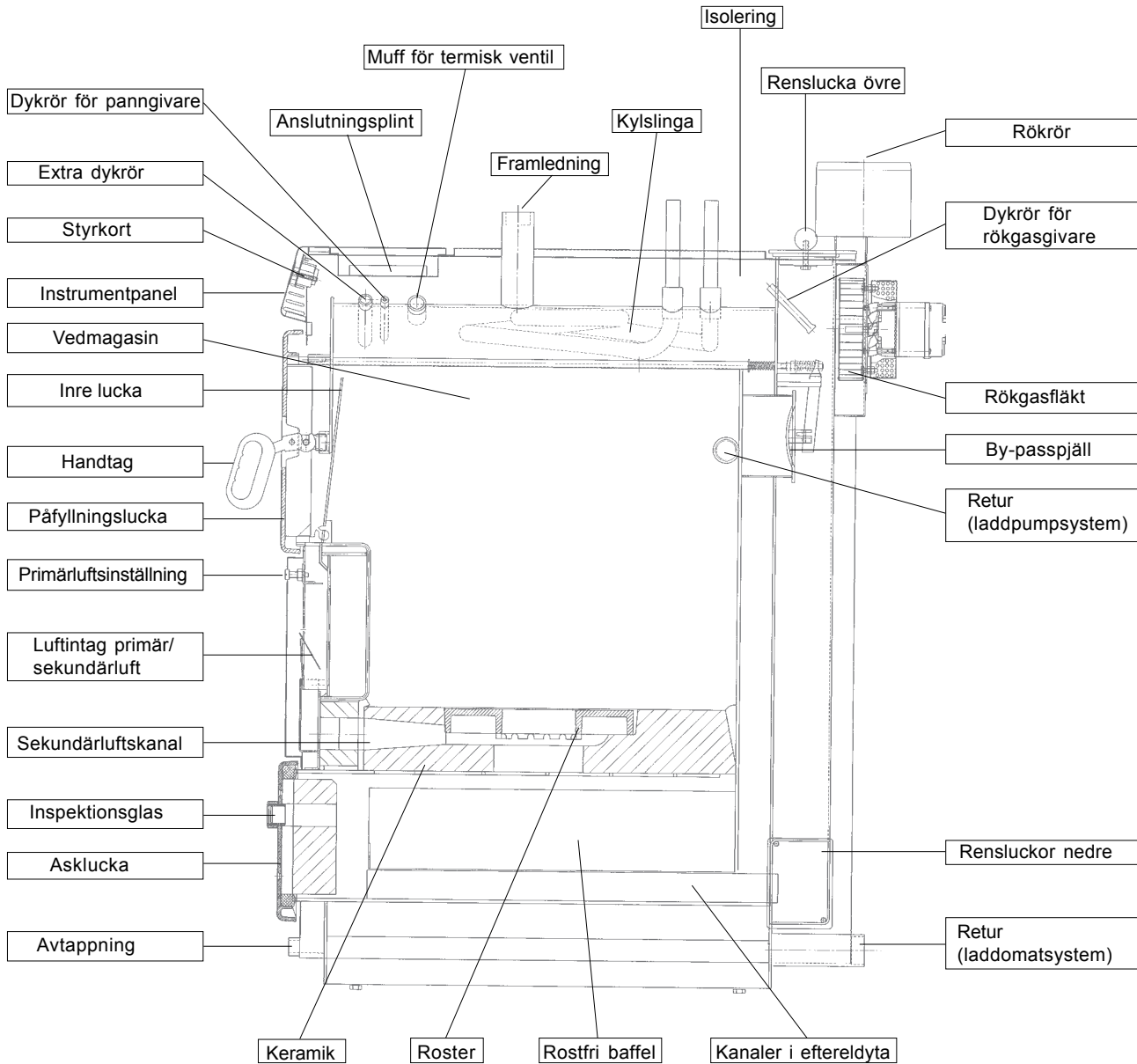

03. PANNRUM OCH SKORSTEN

Pannrum

Pannrummets utförande och pannans uppställning skall utföras enligt gällande byggnormer och vara utfört så att brandspridning hindras i minst 30 minuter.

Pannrummet skall alltid ha separat ventil för lufttillförsel med en area som är minst lika stor som skorstensarean.

Nedstående figur visar rekommenderade minsta mått mellan panna och omslutande väggar.

Endast en av de nedre rensluckorna behöver vara åtkomlig för rengöring.

Minsta rekommenderade takhöjd = 1900 mm.

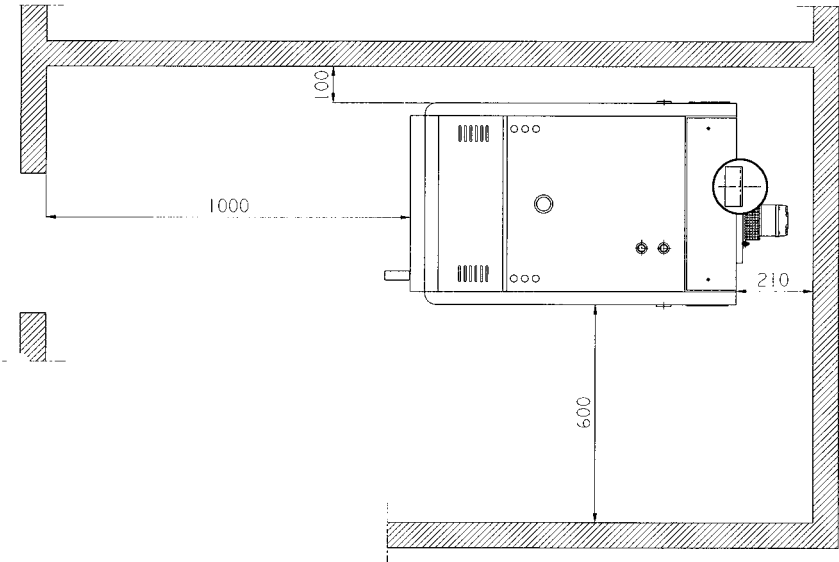

Bränsleförråd

Bränsleförråd som står i direkt förbindelse med pannrum skall avskiljas från omgivande utrymmen på samma sätt som föreskrivs för pannrum.

Rökkanal

Pannan skall anslutas till rökkanal som är utförd enligt gällande normer. Den kan anslutas till de flesta skorstenar, 1/2-sten x 1/2-sten eller 1/2-sten x helsten. Vid rund kanal bör diametern vara \varnothing 150 mm. Pannan klarar \varnothing 125 - 200 mm.

Pannan är ej känslig för undertrycket i skorstenen.

Skorstenens höjd över takets högsta punkt skall vara enligt svensk byggnorm, d.v.s. minst 1 meter

Kontakta alltid behörig besiktningsman (t.ex. skorstensfejarmästare) för kontroll och godkännande innan arbetet med installationen påbörjas.

Rökrörsanslutning

Om pannan ansluts till stålskorsten, belasta ej fläkthuset med tyngden från skorstenen.

03. PANNRUM OCH SKORSTEN

Skorstenstillbehör generellt

CTC V35 levereras med vinkelrörör som standard att ansluta till rökkanalen. Skorstenens kondition skall alltid kontrolleras före installation av en ny panna. Vid behov skall lämpliga åtgärder utföras, t ex montering av insatsrör. Kontakta din lokala skorstensfejarmästare för rekommendation av en eventuell tillbehörssats eller ang andra oklarheter vad det gäller rökkanalen.

Observera att en felaktigt installerad panna kan ge upphov till kondensskador i rökkanalen.

Skorstensanslutning Vinkelrörörret är avsett att anslutas till befintlig skorstensstock.

Montering på panna framgår av figur nedan.

Följande skall beaktas:

- Kortast möjliga avstånd mellan panna och skorsten.
- Täta alla rörörsanslutningar
- Isolera hela anslutningen (utom ett eventuellt dragavbrott) enligt anvisningarna i BBR -94,5:43

Ingår i standardleverans

Vinkelrörörret (monterat på pannan).

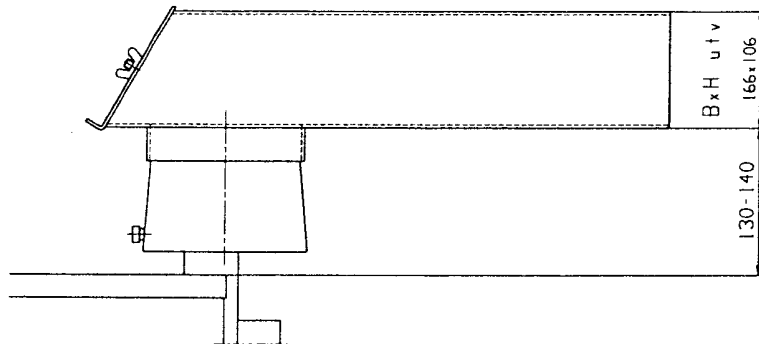

Tillbehör:

Extra förlängning av vinkelrörörret.

Art.nr: 553624012

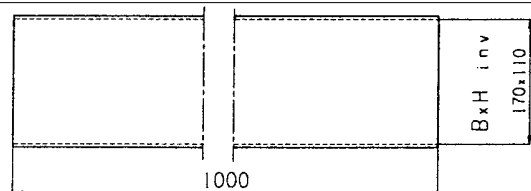

Tillbehör:

Extra förhöjning.

Art.nr: 573372001

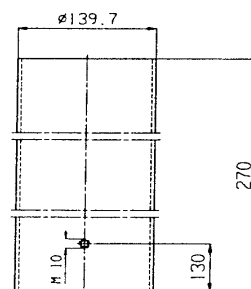

Tillbehör:

Anslutning med rakt stående rörör:

Välj:

Rörörssats med sotlucka.

Art.nr: 573490001

eller:

Rörörssats med dragbegränsare.

Art.nr: 575589001

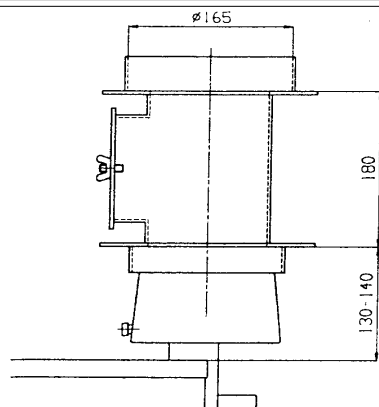

04. RÖRINSTALLATION

Allmänt	Installationen skall utföras enligt gällande normer, såväl generella som lokala föreskrifter. Pannan skall alltid installeras till ackumulatortankar. Den skall också alltid anslutas till expansionsystem.
Anslutning till ackumulator	CTC V35 är förberedd för att kopplas till ackumulatortankar på följande sätt: Ackumulatorvolymen skall enligt EN 303-5 vara minst 1200 liter. 1. Laddomat 21-system Vi rekommenderar att detta system används för bästa systemfunktion. Se principschema sid 13. Anm. Pannans styrsystem är fabriksinställt för detta. 2. Laddpumpsystem Pannan kan också användas att ladda ackumulatortankarna med enbart en laddningspump. Se principschema sid 14. Anm. Pannans styrsystem måste i detta fall ställas om, se kap 08, sid 20.
Rördragning	Rördragningen till ackumulatortankarna skall göras så kort som möjligt och med så få böjar som möjligt. Se till att luftfickor elimineras dels med tanke på god funktion, dels för att om möjligt erhålla själv-cirkulation vid strömavbrott. Rördimensionen 32 mm (1 1/4") ger högsta effektöverföring.
Expansionsystem	Vid öppet expansionsystem skall en kärvolym på ca 5% av den totala systemvolymen installeras och vid slutet system 10%. Generellt rekommenderar vi att det öppna expansionskärlet placeras minst 2,5 m över expansionsrörets anslutning mot panna eller ackumulatortank. I enplanshus utan källare kan det vara svårt att uppnå detta mått. Här väljs då lämpligen ett slutet kärlet.
Termisk ventil	Pannan är försedd med kylslinga för termisk ventil. En muff för givarens dykrör sitter uppe på pannkroppen under isoleringen bredvid panngivaren. Vid inmontering hänvisas till den monteringsanvisning som medföljer ventilen. Normer och säkerhetskrav skall följas.
Rensluckor	Pannan har tre rensluckor, en övre och två nedre, för enkel rensning av pannan. Endast en av de nedre rensluckorna behöver vara åtkomlig för rengöring.

OBS! Demontera transportlåsningsen på luftintagsluckan.



04. RÖRINSTALLATION

Principschema för system med Laddomat 21

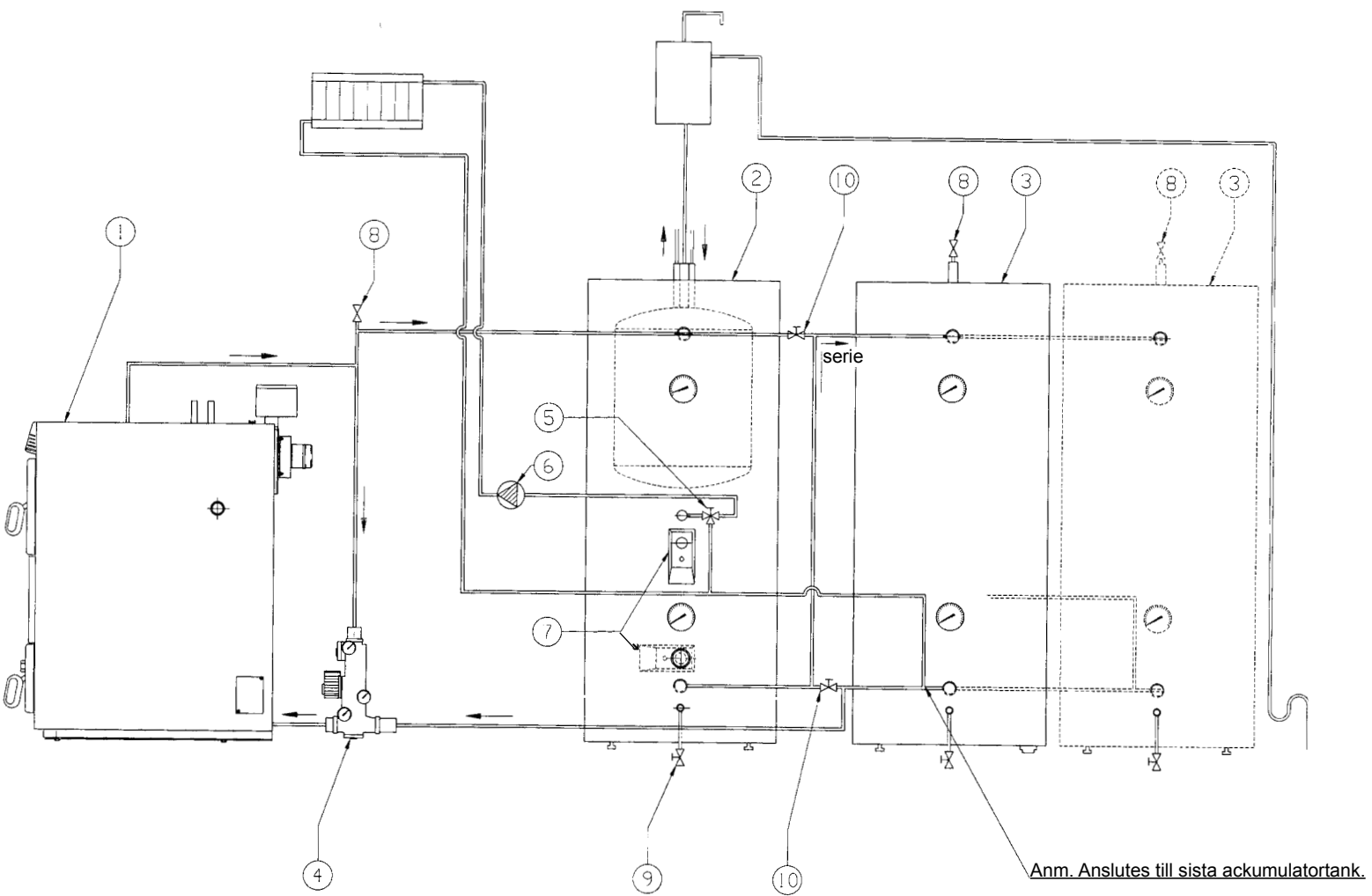

1. CTC V35
2. CTC Ackumulatortank 1 (med beredare)
3. CTC Ackumulatortank 2
4. Laddomat 21
5. Shuntventil
6. Cirkulationspump radiatorsystem
7. Elpatron

8. Avluftning
9. Avtappningsventil
10. Tvåvägsventil för omkoppling serie/paralleldrif.
 - Höst, vinter, vår: ventilerna bör vara stängda (seriekoppling).
 - Sommar: ventilerna bör vara öppna (parallellkoppling).

Viktigt:

- Ackumulatortankarna bör ställas nära pannan.
- Rördragningen bör göras kort och utan onödiga böjar

04. RÖRINSTALLATION

Principschema för system med laddpump

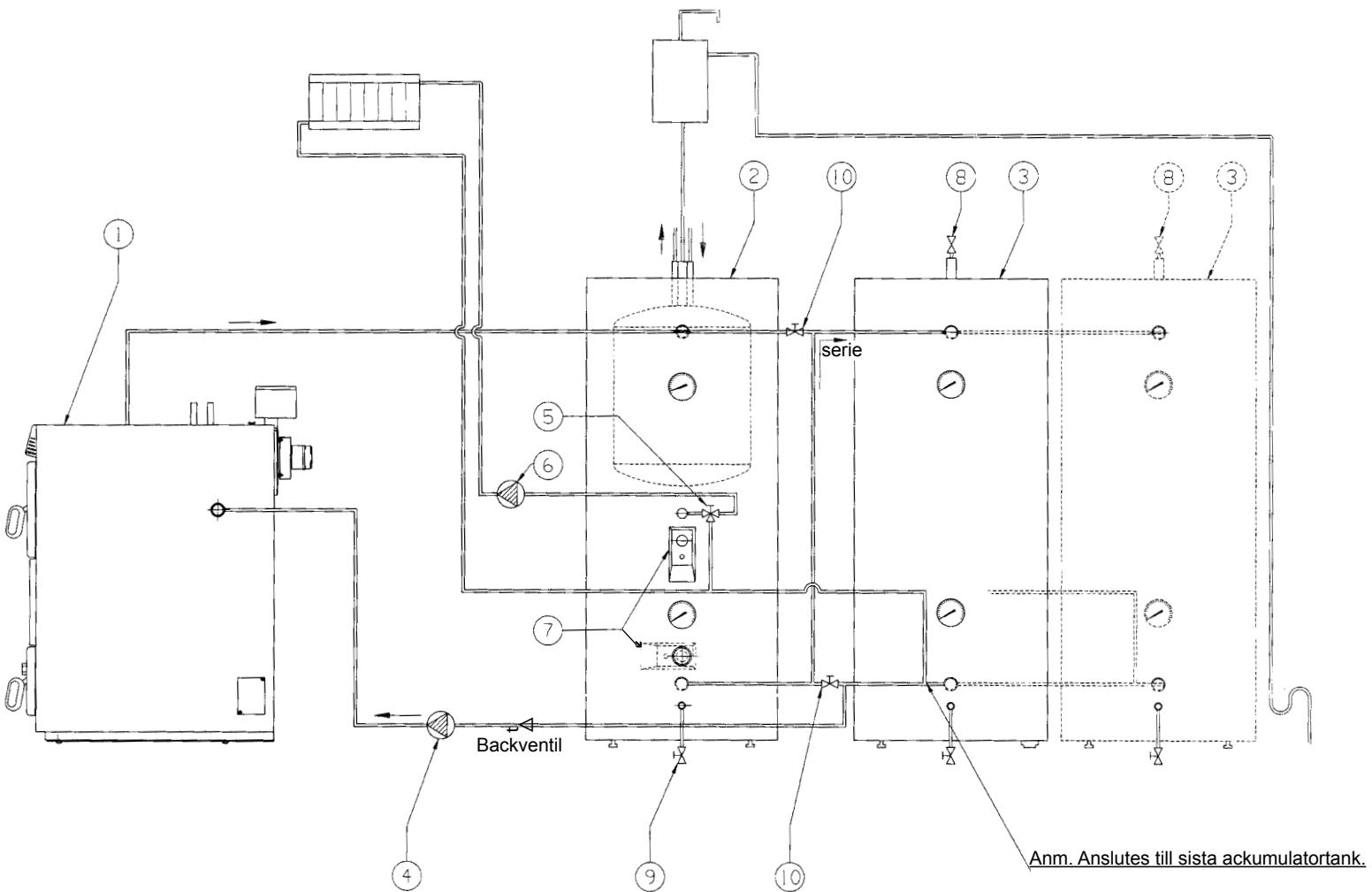

Viktigt:

- Ackumulatortankarna bör ställas nära pannan.
- Rördragningen bör göras kort och utan onödiga böjar

05. ELINSTALLATION

Allmänt

Pannan är internt färdigkopplad från fabrik. Installationen skall utföras av behörig installatör. Pannan skall anslutas till 230V 1N ~, eleffekt 120 W.

Varning!

Innan frontpanelen öppnas eller andra spänningsförande delar görs åtkomliga, skall ovillkorligen spänningen till pannan brytas.

Anslutningsplint

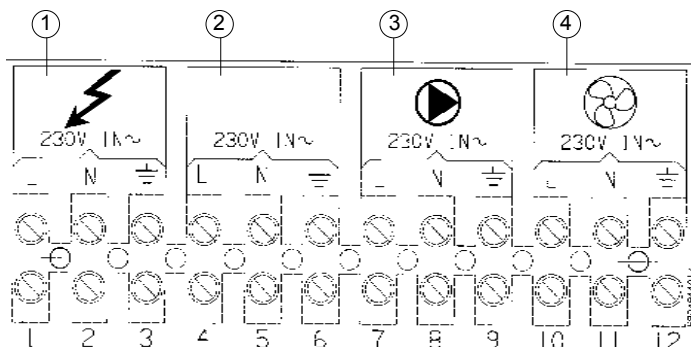

1. Nätanslutning 230 V
2. Anslutning för extrautrustning, t ex shuntautomatik eller oljebrännare.
OBS! Ej avsäkrat.
3. Anslutning av laddmatpump eller laddpump
4. Anslutning av rökgasfläkt (färdigkopplat från fabrik).

Givare

Temperatur — Resistanstabell för givare

Rökgasgivare

Temperatur	Resistans ohm
20	61465
30	39517
40	26064
50	17598
60	12140
70	8741
80	6119
90	4459
100	3300
110	2477
120	1885
130	1452
140	1132
150	892
160	710
170	571
180	463
190	379
200	312
210	259
220	217
230	183
240	168
250	132
260	113
270	98
280	85
290	74
300	64

Panngivare

Temperatur	Resistans ohm
20	27100
25	22000
30	18000
35	14777
40	12200
45	10130
50	8450
55	7080
60	5960
65	5045
70	4280
75	3650
80	3130
85	2690
90	2320
95	2010
100	1746

06. ELSHEMA

INSTALLATIONS & SKÖTSELANVISNING CTC V35 (FLÄKT MOTOR MEDURS ROT.)

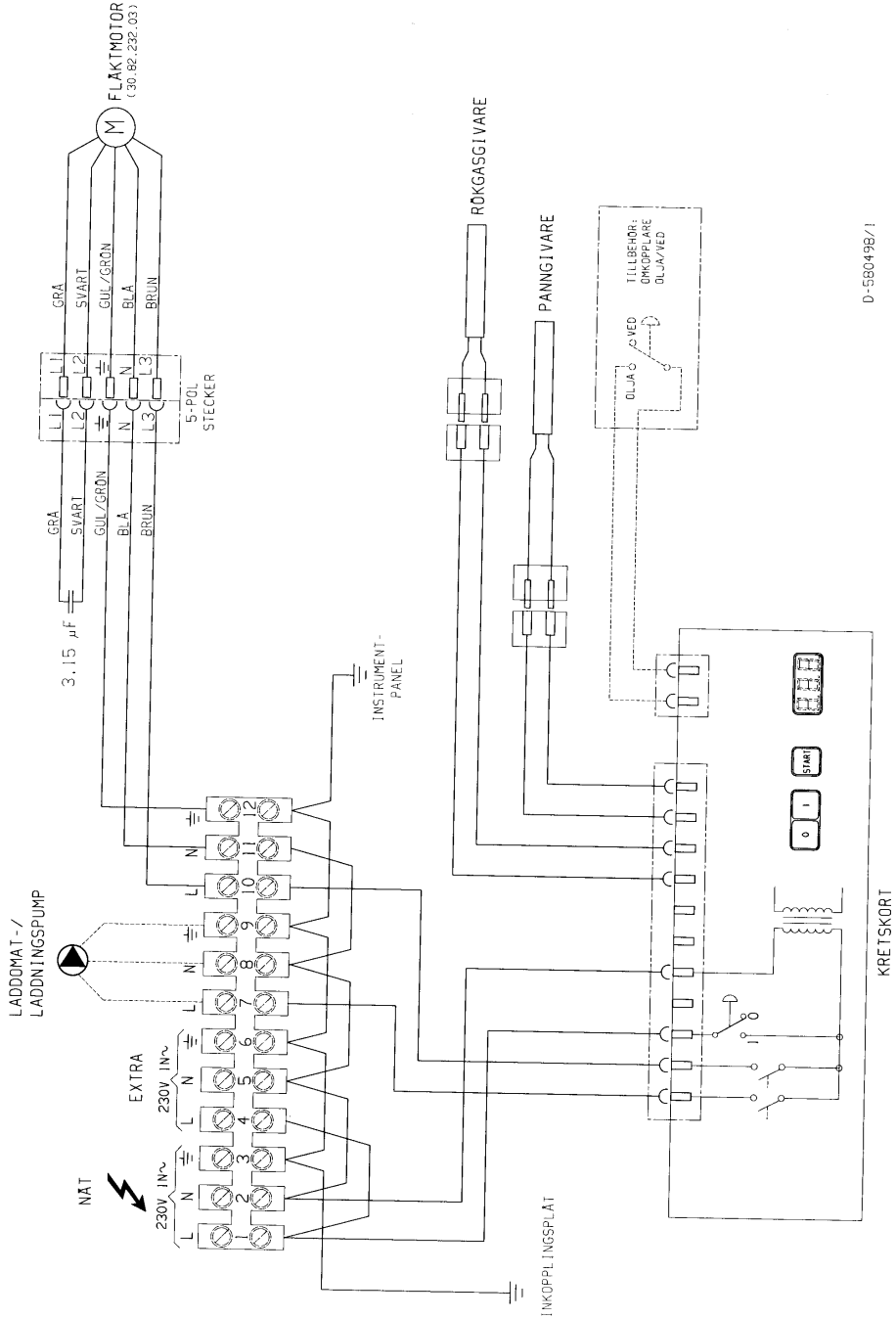

D-580498/1

07. INSTRUMENTPANEL

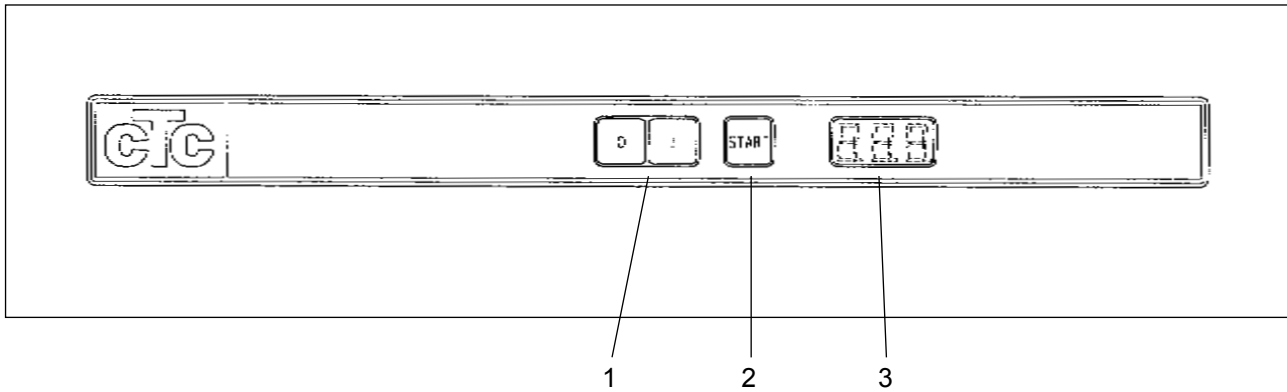

1. Strömbrytare 0 - 1
2. Start fläkt
3. Display

Givaren för panntemperatur är monterad i ett dykrör under isoleringen uppe på pannkroppen.
Givaren för rökgastemperatur är monterad i dykrör framför fläkten.

08. PANNANS STYRSYSTEM

Princip

Styrkortet med sin mikordator, tillsammans med panngivare och rökgasgivare övervakar och styr pannan från det man tryckt på startknappen till dess att elden brunnit ut.

Under hela tiden visas aktuell information i displayen. Normalvisning är panntemperatur, men vid eventuell driftstörning på någon av givarna visas dessutom en felkod. Vidare kan displayen visa aktuell rökgas-temperatur. All inställning av driftdata för en bra förbränning och funktion ställs också in från instrumentpanelen och visas i displayen. För att snabbt komma igång med din nya panna är alla driftdata fabriksinställda för en optimal drift tillsammans med Laddomat 21 men olika installationer kan i vissa fall kräva en ändring. Detta utförs då enkelt från instrumentpanelen.

Pannan är anpassad för drift mot laddningssystem Laddomat 21 eller likvärdigt. Dessutom finns möjlighet att välja att endast elda mot ackumulatör och en laddningspump. Detta driftfall måste i så fall ställas in speciellt i menyerna. Se under menyer.

För att snabbt komma igång och elda är instruktionen indelad i två avsnitt. Det första avsnittet för att snabbt komma igång och elda och det nödvändiga du behöver veta.

Det andra avsnittet är för dig som vill veta mer samt sätta dig in i pannans styrsystem.

Vad du behöver veta för att komma igång med eldningen

Funktion Ett tryck på "1"-knappen spänningssätter pannan och displayen visar aktuell panntemperatur. Fläkten kan nu startas med ett tryck på "Start"-knappen (Anm. Om pannan stängts av med "0"-knappen och man inom en timme trycker på "1"-knappen startar fläkten direkt).

Alla tider och temperaturer som omnämns i texten är de fabriksinställda, men de är ställbara inom ett visst intervall. Mera därom i avsnittet Menyer.

När man tryckt på "Start"-knappen gäller följande:

- Panntemperatur 60 °C måste uppnås inom en timme annars stannar fläkten.
- Laddningspumpen till Laddomat eller likvärdigt system startar då rökgastemperaturen uppnått 90 °C.
- Om pannans temperatur överstiger 92 °C stannar fläkten. Laddningspumpen fortsätter att gå och övervakningen inväntar att panntemperaturen sjunker 5 °C innan fläkten startar igen.
- Om rökgastemperaturen överstigen 250 °C stannar fläkten och startar igen när temperaturen sjunkit till 220 °C. Under tiden visar displayen omväxlande rökgastemperatur och panntemperatur.
- När fyren brunnit ut och rökgastemperaturen sjunkit till 90 °C stannar fläkt och laddningspump.

Rökgastemperatur

Om startknappen hålls intryckt i 3 sekunder så visas aktuell rökgastemperatur i displayen. Efter några sekunder återgår displayen automatiskt till att visa panntemperaturen.

För dig som vill veta lite mer

Menyer

All inställning av alla parametrar sker med de tre knapparna på panelen. I grundinställningen finns sex olika menyer varav man ställer in fem.

För att komma in i menyerna måste 0-knappen först tryckas in. Därefter håller man knappen "Start" inne samtidigt som man trycker på "1". Då visas först ett streck (mitt på displayen).

Därefter visas meny 1 som 1.92.

Nu kommer menyerna att visas under tiden man håller "Start" inne med 2 sekunders intervall. Det som visas är menynummer samt det fabriksinställda värdet, utom meny "4" som bara visar menynummer.

Rökgasttemperaturen i meny "4" visas tresiffrigt då "Start"-knappen släpps.

Vill man ändra i en meny, släpper man "Start"-knappen på aktuell menysiffra. Därefter stegar man fram önskat nytt värde med "Start"-knappen.

Vid rätt värde stannar man. Det nya värdet är nu inläst och efter fem sekunder återgår styrningen till sitt normalläge, dvs pannövervakning. OBS. Man kan inte stega bakåt. Dessutom slutar menystegningen efter sista meny. Om man vill stega i meny ytterligare en gång måste man först trycka på "0"-knappen och därefter och börja om på nytt.

Det finns två menygrupper. Meny 1 - 5 för drift med ackumulatorsystem typ Laddomat samt meny 1 - 7 för drift med endast en laddningspump. Meny 1 - 5 är lika för de båda grupperna. Pannan är vid leverans inställd för menygrupp 1 - 5.

Om man efter flera justeringar i menyerna vill tillbaka till de fabriksinställda värdena håller man "Start"-knappen inne i 10 sekunder. Därefter visas ett "F" i displayen och alla fabriksinställda värden är återtagna.

Observera att värdena då också återgår till de värden som gäller för menygrupp 1, dvs meny 6 blir 0 och meny 7 släcks.

Menygrupp 1 (eldning med laddsystem typ Laddomat)

Meny 1

Inställning av maxtemperatur panna.

Område 85 – 95°C Fabriksinställd till 92°C

Den temperatur som pannan tillåts gå upp till innan fläkten stannar. Eftersom laddningspumpen fortsätter att gå kommer temperaturen ganska snart att sjunka och fem grader under inställd maxtemperatur startar fläkten igen. Observera att om temperaturen börjar bli hög i alla accumulator-tankarna kan starten fördröjas avsevärt.

Meny 2

Inställning av mintemperatur panna.

Område 55 – 75°C Fabriksinställd till 60°C

Den temperatur som pannan måste uppnå inom 60 minuter.

Tiden ställs in med meny 5.

Om inte detta är uppfyllt stannar fläkten eftersom troligtvis elden har slocknat. Det är också en säkerhet så att ingen risk för korrosion finns på grund av för dålig eller fuktig ved. För låg panntemperatur under längre tid är skadligt för pannan och ger upphov till kondens och korrosion i eldstaden.

08. PANNANS STYRSYSTEM

Meny 3

Inställning av laddningspump start/stopp.

Område 60 – 120° Fabriksinställd till 70°C

Den rökgastemperatur vid vilken laddningspumpen startar samt den temperatur som rökgasen skall ned till då elden brunnit ut för att fläkten och laddningspumpen skall stanna.

Meny 4

Inställning av max rökgastemperatur.

Område 220 – 280°C Fabriksinställd till 250°C

Den temperatur som skyddar pannan och skorstenen mot överhettning pga hög rökgastemperatur. Normalt kan aldrig temperaturen bli 250° om man inte glömt att stänga luckan. Skulle temperaturen stiga så högt stannar fläkten samtidigt som displayen omväxlande visar rökgastemperatur och panntemperatur.

När temperaturen gått ned till 215°C startar fläkten igen

Meny 5

Inställning av starttid.

Område 40 – 80 min Fabriksinställd till 60 min

Den tid efter vilken pannan skall ha uppnått min.temp. Se meny 2.

Meny 6

Ingen funktion. Skall visa 0.

Menygrupp 2 (eldning med endast laddningspump)

Menygrupp 2 aktiveras genom att i menygrupp 1 ändra meny 6 till ett värde mellan 70 och 90°C

Observera att vid aktivering av menygrupp 2 visas siffran 6 vid spänningstillslag av pannan.

Meny 1 – 5

Samma funktion som menygrupp 1.

Meny 6

Starttemperatur för laddningspump.

Område 70 – 90°C Ingen fabriksinställning.

Den panntemperatur där pumpen kan starta och ladda över varmt vatten till ackumulatortankarna. Vi rekommenderar en temperatur mellan 75 – 80°C.

Meny 7

Stopptemperatur för laddningspump.

Område 70 – 90°C Ingen fabriksinställning.

Den panntemperatur vid vilken laddningspumpen stannar.

Här får man prova sig fram men det är viktigt att inte pannan svalnar ned för mycket då risk för kondens finns i eldstaden med åtföljande korrosionsangrepp.

Minsta inställbara differens är 3°C. Det betyder att ställer man meny 6 på 80° kan man ställa in meny 7 mellan 70 – 77°C.

Vi rekommenderar inte att man ställer differensen mer än 5°C pga risk att för mycket kallt ackumulatorvatten kan komma in i pannan och orsaka kondens i eldstaden.

08. PANNANS STYRSYSTEM

OM ETT FEL UPPSTÅR.

Pannans styrsystem är utrustat med ett automatiskt feldiagnosystem som vid eventuella fel på pannans givare med en felkod talar om feltypen.

De felkoder som finns är följande:

Felkoder

- E1.** Visas växelvisblinkande tillsammans med 0 i displayen.
Detta innebär att styrningen känner ett *avbrott i panngivaren*.
Pannan kan fortfarande eldas med försiktighet.
Risk för kokning i pannan föreligger.
- E2.** Visas växelvis blinkande tillsammans med 99 i displayen. Detta innebär att styrningen känner att *panngivaren är kortsluten*. Vid drift stannar fläkten, pannan kan ej startas. Däremot fortsätter laddningspumpen att gå för att förhindra överhettning av pannan.
- E3.** Visas växelvis blinkande tillsammans med panntemperaturen. Detta innebär ett *avbrott i rökgasgivaren*. Pannan kan eldas med försiktighet. Laddningspumpen går.
- E4.** Visas växelvis blinkande tillsammans med panntemperaturen. Detta innebär *kortslutning i rökgasgivaren*. Vid drift stannar fläkten, pannan kan ej startas.

Strömavbrott

Vid strömavbrott under kortare tid än 15-20 min återgår pannan till det driftläge som gällde innan avbrottet. Eldning i begränsad omfattning är möjlig även vid längre strömavbrott. Pannan ger då en väsentligt lägre effekt, ca 10 kW, beroende på draget i skorstenen.

Är pannan ansluten till ackumulator med Laddomat 21 sker laddning av tankarna med hjälp av självcirkulation om rörledningarna i övrigt är dragna så att detta är möjligt.

Elomformare

Vid ofta förekommande strömavbrott, monteras lämpligen en elomformare. Denna försörjer då panna och pump med ström så att husets värmesystem kan fungera.

Tips

Om det någon gång blir ett fel på givarna eller kretskortet, kan man tillfälligt koppla på följande sätt tills man erhåller ny reservdel:
Lägg över faserna på plint Nr 7 och Nr 10 till plint Nr 4. Laddomaten och fläkten får då kontinuerlig spänning och är i drift hela tiden.
OBS! Bryt strömmen till pannan innan omkopplingen utförs.

När felaktig detalj är utbytt, måste kablarna återinkopplas med rätt kabel på plint Nr 7 respektive Nr 10

09. OLJEELDNING

CTC V35 kan utrustas för eldning med oljebrännare.
För vidare information, se separat instruktionsblad.

10. ELDNING

Bränsle

Vedens fukthalt, typ, storlek och klyvning har stor betydelse för eldningen och för pannans funktion, bl a avgiven effekt.

Lämplig fukthalt är ca 20%. Vid högre fukthalt ökar bränsleförbrukningen och pannan får lägre avgiven effekt. Lagring och torkning är därför viktig. Lagringen bör ske under tak eller regnskydd och ju torrare omgivningsluften är desto fortare torkar veden. Pannan är konstruerad för 0,5 m ved och det är viktigt att veden klyvs. Stora runda vedträn torkar sämre och är därmed mindre lämpliga som bränsle. Lämplig styckestorlek är när minst 3 vedklampar får plats bredvid varandra i eldstaden.

OBS! Det är definitivt både olämpligt och förbjudet att elda med avfall, spånplattor, målat virke, tryckinpregnerat eller liknande, då eldning med dessa material avger gaser som är mycket korrosiva och miljöfarliga.

Luftinställning

Primärluftinställningen är vid leverans från fabrik förinställd på ett "genomsnittsvärde" som överensstämmer med de flesta vedsorter och fukthalter.

Ställskruven är för inställning av **primärluften**.

Fabriksinställning:

5 varv moturs

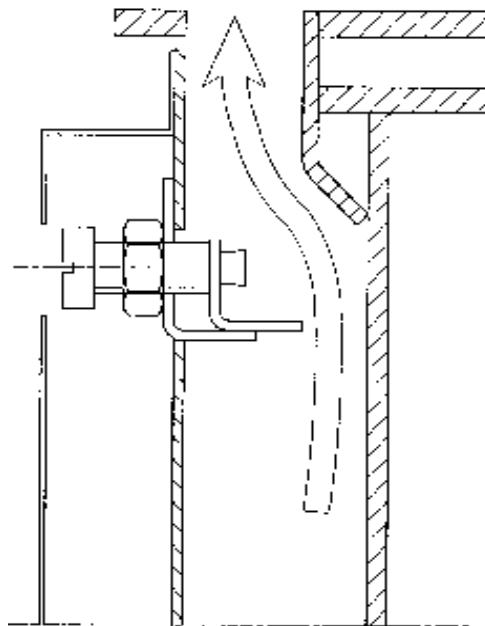

Förutsättningen för en effektiv och miljösäker eldning är att luften tillsätts i rätt mängd och vid rätt tidpunkt i förbränningen. Därför är CTC V35 försedd med endast primärluftreglage, dvs den luft som gör att själva vedfyren förgasas. Sekundärluften är optimerad så att rätt luftmängd kommer ner i pannans "efterbrännkammare" och det är här som CTC V35:s unika och rena förbränning uppstår. Genom att titta i inspektionsglaset i askluckan kan man se in i efterförbränningen och kontrollera lågan. Den är i början av eldningsfasen röd/gul för att längre fram tona ut i en ljusblå genomskinlig låga. Om förbränningen ser ut så här, kan man vara säker på att man eldar effektivt och miljövänligt. Vid eldning med ojämn ved eller ved med mycket kvistar kan det uppstå tillfällen då man tycker att lågan försvunnit. Detta är dock helt normalt och beror på att veden behöver längre tid på sig att falla ned över rostret, kvistar brinner långsammare än veden i övrigt. Eldstadens rektangulära utformning gör att veden under hela förbränningsprocessen säkert faller ned mot rostret, tills det sista vedträdet har brunnit upp.

10. ELDNING

Viktigt!

**Första gången du tänder pannan:
Kontrollera läget av den rostfria baffeln, se sid 25.
Keramikerna är vid leverans ej fullständigt uttorkad. Detta görs vid den första eldningen. Elda därför under de två första timmarna mycket försiktigt med små vedinlägg.**

Uppeldning

- Tryck in "1"-knappen.
- Öppna påfyllnadsluckan och fäll ner styrplåten. Skrynkla ihop en dagstidning och lägg den i framkanten (närmast pannfronten) av eldstaden, så att den inte täcker hålet i keramikplattan. Lägg tändveden med barken nedåt ovanpå tidningen, ovanpå detta kan du också lägga kartonger och annat lättantändligt som du vill bränna upp. Tag ytterligare några tidningsblad, lägg dem på styrplåten och låt dem gå över kanten och ner till den ihopskrynkade tidningen. Tänd tidningsbladen på styrplåten och starta fläkten. Under tiden som det nu tar sig i tändveden kan du fylla eldstaden med ved. Tryck till veden så att den ligger så tätt och så nära framkanten i eldstaden som möjligt.

Kom ihåg!

- Det är viktigt att man vid vedinläggning försöker att stapla veden så tätt som möjligt, dels för att man då får in mera ved och kan utnyttja pannan maximalt, dels för att man får en jämnare och miljövänligare förbränning med tätt staplad ved.
- Kom ihåg att planera eldning och vedinlägg så, att Du utnyttjar panna och ackumulatorsystem maximalt.

Eldningsfas

Efter påfyllning av, för behov, lämplig vedmängd övervakar pannans styrsystem eldningen helt automatiskt.

Vedpåfyllning

Vid påfyllning av mer bränsle öppnas bypasspjället automatiskt då luckan öppnas. Jämna till glödresterna och fyll på nytt bränsle i erforderlig mängd. Därefter stängs påfyllningsluckan, bypasspjället stängs automatiskt. Det är viktigt att alltid anpassa vedmängden efter värmebehovet och temperaturen i tankarna. För stort vedinlägg gör att pannan går upp i maxtemperatur och fläkten stannar. Detta kan ge icke önskvärda utsläpp samt möjlig nedkylning av pannan med kylslingan som kyler ned pannan utan att man kan tillgodogöra sig denna värme.

Nedeldning

Då veden brunnit slut avtar effekten och panntemperaturen sjunker. När rögkasttemperaturen sjunkit till 90°C stannar fläkten och laddningspumpen. Eventuellt kan några vedrester som inte brunnit upp bli kvar på keramikrostern. Dessa behöver dock inte tas bort före nästa upptändning.

11. SKÖTSEL

Allmänt	Kontrollera efter installationen tillsammans med installatören att anläggningen är i gott skick. Låt installatören visa brytare, regleranordningar, spjäll, ventiler mm, så att det är fullt klart hur anläggningen skall fungera och skötas. Efter några dagars drift bör anläggningen kontrolleras och avluftas. Detta gäller även alla radiatorer i bostaden.
Kontroll	Kontrollera ofta att det inte fallit ner bark och annan "skräp" som täpper till i primärluftsöppningen. Denna öppning ser du i nederkanten mellan påfyllningsluckan och innerluckan. Om där fallit ner större bitar skall dessa avlägsnas.
Säkerhetsventiler	Kontrollera eventuella säkerhetsventiler i anläggningen genom att öppna ventilen och se efter så att det kommer vatten i spilledningen.
Expansionssystem	Kontrollera vattennivån i systemet genom att avläsa monterad manometer, fyll på vatten vid behov. Denna kontroll görs lämpligen när hela systemet är uppe i full temperatur. Har hela eller delar av vattenvolymen låg temperatur då ska inte trycket vara uppe på högsta nivå.
Rökgasfläkt	<p>Fläkten bör lossas 1 gång/år och rengöras med t ex ett bågfilmsblad mellan den platta som fäster fläkten vid fläkthuset och den "platta" som fläktingarna sitter på.</p> <p>Rökgasfläkten är en viktig del i CTC V35. Ungefär 2 ggr per år bör fläkten demonteras och rengöras för bästa funktion.</p> <ul style="list-style-type: none">- Se till att pannan är avstängd och att inga glödrester finns kvar i pannan.- Dela på kontaktdonet till fläkten.- Demontera först skyddsgallret och därefter muttrarna till rökgasfläkten. Behandla fläkten med varsamhet.- Rengör fläktbladen försiktigt med en mjuk borste så att inte bladen blir deformerade, samt mellan fläns och fläkthjul.- Återmontera rökgasfläkt och skyddsgaller. Anslut elkabeln.
Justering luckor	Påfyllnings- och askluckan kan vid behov justeras, både på gångjärns- och handtagssidan. Vid behov, justera i första hand på handtagssidan. Låsanordningen för handtaget justeras utåt/inåt genom att vridas, se foto nedan.
Utbyte	 <p>Vid eventuellt utbyte av produkten, eller delar av denna, skall deponering ske på ett miljövänligt sätt och i överensstämmelse med gällande förordningar. Endast CTC originaldelar skall användas vid utbyte av komponenter.</p>

12. SOTNING

Räddningstjänstlagen anger hur ofta en anläggning skall sotas. Tiden mellan sotningarna bestäms med hänsyn till risken för soteld. Kommunens skorstensfejarmästare kan upplysa om intervallerna.

Den sotning som utförs av sotaren omfattar alla rökgasvägar från förbränningsrum till skorstenstopp.

Rengöring av vedmagasin och roster sker framifrån genom påfyllningsluckan. Normalt behöver ej aska och kolbitar tas bort från vedmagasinet. Kanalerna under gjutjärnsrostret bör rengöras några gånger per år. Lyft rostret rakt upp från keramiken och rengör sekundärluftkanalerna i keramiken. Iaktta varsamhet vid återmonteringen. För att lättare komma åt i eldstaden kan den inre plåtluckan demonteras. Vik ut den halvvägs och dra ut den snett uppåt genom öppningarna i gångjärnsfästena.

OBS!

I vedmagasinet bildas "fet" gas som bl a innehåller tjärämnen, en del av denna gas "kondenserar" på väggarna. Detta är helt normalt och denna tjära nybildas, rinner ned och brinner upp kontinuerligt. Därför behöver vedutrymmets väggar normalt aldrig rengöras. Se dock till att det inte bildas för mycket hårt packat slag i övergången mellan keramik och pannvägg i eldstaden. Denna bör i så fall avlägsnas.

Vid rengöring av efterförbränningsrummet tar man först bort och rengör den rostfria baffeln.

Vid rengöring av kanalerna används den medföljande sotviskan. Observera att man måste rengöra både i kanalerna (foto) och i utrymmet mellan kanalerna och den rostfria baffeln.



Vid återmontering är det viktigt att den halvrunda rostfria baffeln skjuts in till sitt stopp. Detta gör att den rostfria baffeln kyls mot de underliggande rökgaskanalerna och ej riskerar att bli överhettad.

Eftereldytan rengörs genom en av rensluckorna på sidorna, samt uppifrån genom rensluckan framför fläkten.

Vid sotning av skorstenen skall ett skydd placeras i pannans rökrör över fläkten, så att ej aska faller ned på fläkthjulet.

13. MINNESANTECKNINGAR

Om de fabriksinställda värdena har ändrats vid installation eller senare kan du notera de nya värdena här

	Menygrupp 1	Menygrupp 2
Meny 1	_____ °C	_____ °C
Meny 2	_____ °C	_____ °C
Meny 3	_____ °C	_____ °C
Meny 4	_____ °C	_____ °C
Meny 5	_____ min	_____ min
Meny 6	_____ 0°C	_____ °C
Meny 7		_____ °C